



PERÚ

Ministerio de Transportes y Comunicaciones

Viceministerio de Transportes

Provias Nacional

ANEXO 003-B/20	DIAGRAMA DETALLADO DE LAS CARACTERÍSTICAS Y ESPECIFICACIONES TÉCNICAS DEL VEHÍCULO ESPECIAL (Declarado por el transportista)	CÓDIGO DE AUTORIZACIÓN (campo llenado por PVN)
--------------------------	--	--

I. DATOS DE LA EMPRESA DE TRANSPORTE

NOMBRE DE LA EMPRESA					REGISTRO MTC				
REPRESENTANTE					Nº de RUC				
CORREO ELECTRÓNICO					TELÉFONO				
DIRECCIÓN									
Urbanización / A.H. / Otro	Mz.	Lote	Sub Lote	Avenida / Calle / Jirón / Pasaje			Nº	Int.	
DISTRITO		PROVINCIA			DEPARTAMENTO				

II. DATOS DEL VEHÍCULO

CARROCERÍA	MARCA	MODELO	PLACA ÚNICA NACIONAL DE RODAJE	LARGO (m.)	ANCHO (m.)	ALTO (m.)	Peso Seco (Tara) Kg.

III. DETALLE DEL VEHÍCULO

Número de Ejes	1	2	3	4	5	6	7	8
Número de Neumáticos								
Distancia entre Ejes (m.)								
Neumático(Normal, extra ancho) *								
Tipo de suspensión (**)								
Peso por Eje (Kg.)								
Quinta rueda (marca con X)	FIJO		DESGLZABLE		Ubicación del Eje Retráctil			

(*) Indicar medidas del aro, neumático

(**) Mecánico, Neumático, Hidráulico

Observaciones:

.....

.....

.....

.....

IV. CARACTERÍSTICAS DEL VEHÍCULO MOTORIZADO Y/O NO MOTORIZADO

DETALLAR VISTA LATERAL DEL VEHÍCULO ESPECIAL (m.)

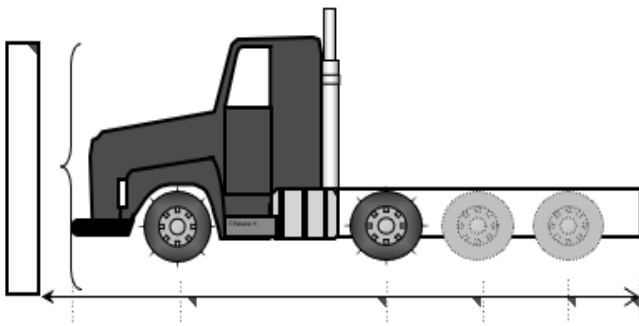

Detalles

.....

.....

.....

.....

.....

.....

.....

.....

.....

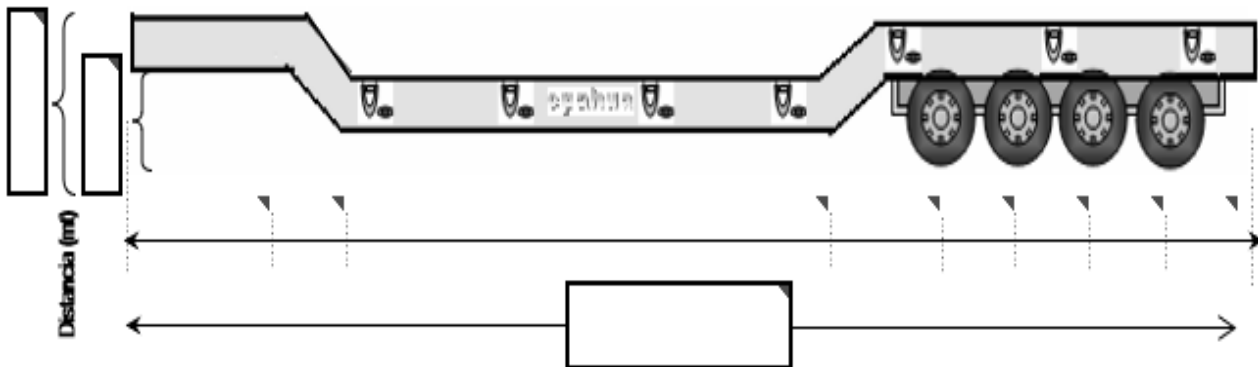

ANEXO GRATUITO

NO SE ACEPTAN BORRONES NI EMENDADURAS

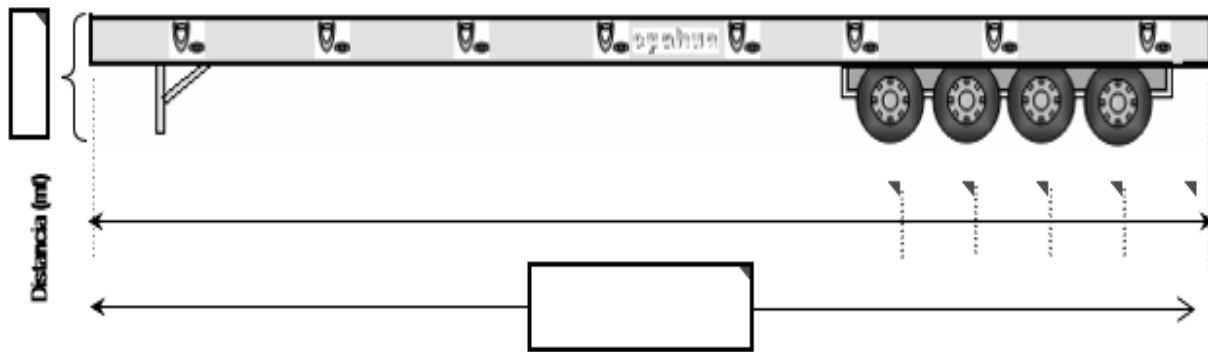
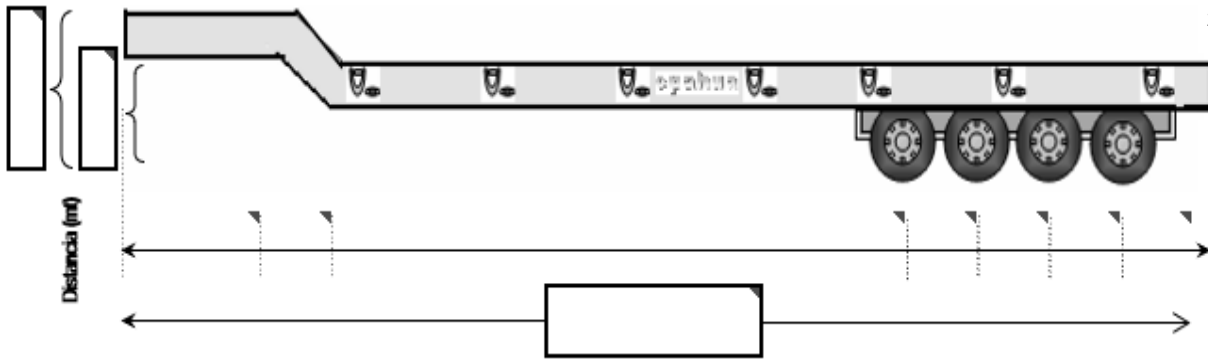

ANEXO GRATUITO

NO SE ACEPTAN BORRONES NI ENMIENDAS

DETALLAR VISTA POSTERIOR DEL VEHICULO ESPECIAL (m.)

